

Ein komplexes Modell der Arbeitszufriedenheit (KMA)

Ausgangspunkt: Wie kann Arbeitszufriedenheit (AZ) valide gemessen werden?

Die Anfänge

- Hoppock (1935)
- Maslow (1954)
- Herzberg (1959)
- Barnes (1960)
- Porter (1961)
- Homans (1961)
- Adams (1963)
- Vroom (1964)
- Lawler (1968)

Quantitative Ansätze

- Hulin & Smith (1965)
- Weiss et al. (1967)
- Neuberger (1976)
- Hackman et al. (1974)
- Weyer et al. (1980)
- Van Deelen (1984)

Qualitative Ansätze

- Bruggemann et al. (1975)
- Gebert (1979)
- Büssing (1991, 1998)

Mischformen:

- Borg (1986, 1987)
- Locke et al. (1997)
- Jiménez (2000)

→ Keine parallele Berücksichtigung der aspektbezogenen Wahrnehmung, Qualitäten & Moderatoren

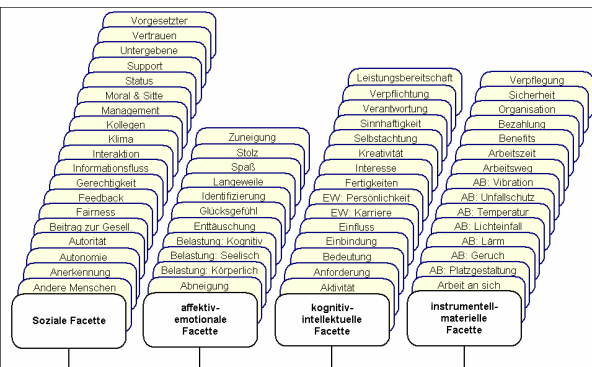

Modellbeschreibung:

→ Das komplexe Modell der Arbeitszufriedenheit (KMA) berücksichtigt die individuelle Konstruktion des Arbeitsplatzes und stellt (bisher) 59 mögliche Aspekte zur Auswahl.
 → Alle wahrgenommenen Aspekte werden jeweils durch einen kognitiven Prozess bewertet, bei dem die Qualität & der Grad der Zufriedenheit für jeden Aspekt festgestellt wird.
 → Über die gewichteten Grade summiert & nach Qualitäten sortiert fließen in das Verhalten bezüglich eines Aspektes einmal die Gesamtzufriedenheit, sowie die aspektbezogene Zufriedenheit - diese ist im Zeitverlauf allerdings instabil.

Exemplarisch Darstellung des kognitiven Prozesses zur Bewertung der Zufriedenheit am Arbeitsplatz

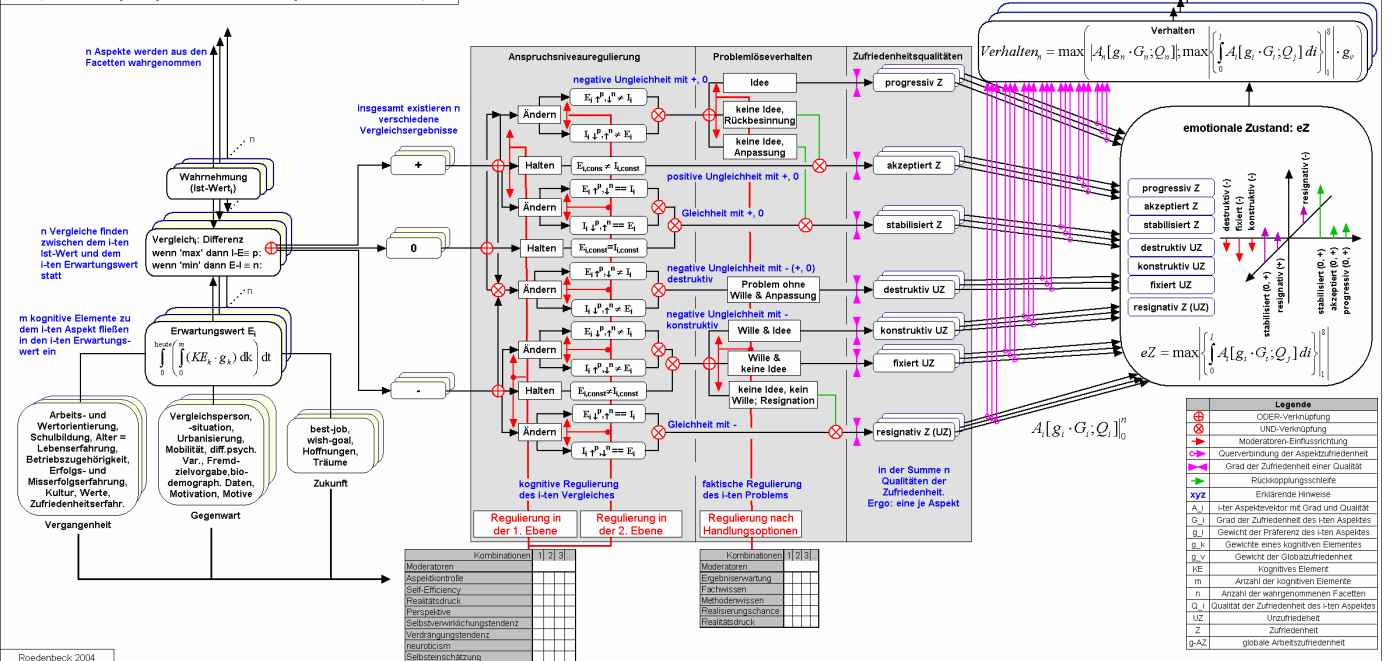

Implikation: Mit dynamischem Onlinefragebogen (E-KMA) ist das Konzept empirisch umzusetzen!

Folgen: Durch Ergebnis-Cluster am Individuum orientierte ..
 → Arbeitsplatzgestaltung
 → Trainingsmaßnahmen
 → Anreizsysteme
 .. und damit Integration des Individuums in die Organisation.

Fragebogen Karte, Begriff Ihre Benefits

Bitte geben Sie Ihre Haltung bezüglich der unten aufgeführten Fragen an..

Wie stark sollte(n) - losgelöst von jeder Machbarkeit - Ihre Benefits in Ihrem Job vertreten oder verlangt sein?

sehr stark mittelmäßig schwach sehr schwach

re Benefits in diesem Job als Ihr reales Ziel vertreten oder in?

mittelmäßig schwach sehr schwach

Sin Ihrem Job momentan ausgeprägt oder vorhanden?

mittelmäßig schwach sehr schwach

Fragebogen Karte, Begriff Ihre Anerkennung

Kann Ihre geplante Handlung bezogen auf den Aspekt: 'Ihre Anerkennung' durch eine der unten stehenden Beschreibungen eingegrenzt werden? Wählen sie die beste aus..

Die Ausprägung ist sehr schlecht und das wird hier alles noch viel schlimmer.

Ich werde nun alles ruhen lassen, denn es ist doch gar nicht so schlimm.

Ich werde nun alles ruhen lassen, obwohl es eigentlich ja nicht so gut ist.

Ich werde alles daran setzen meine ursprünglichen Ziele diesbezüglich zu erreichen.

Ich kann nichts tun um dies zu verändern, da heißt es erst einmal abwarten.

Weiter ----> Weiter